

FGAP-AMDT

RILEVATORE FILARE DOPPIA TECNOLOGIA A TENDA ANTI MASK ESTERNO

Rilevatore PIR a doppia tecnologia effetto tenda per protezioni perimetrali esterne (anche per uso interno). Copertura massima 12 x 2,7 m. Grado di protezione IP54, PET Immune con funzione Anti Mascheramento

Caratteristiche tecniche

- Smart Mask (in attesa di brevetto)
- Due livelli di sensibilità selezionabile varco aperto/varco chiuso
- 16 resistenze di fine linea selezionabili per DEOL /TEOL
- Regolazione portata di rivelazione da 6 a 12 metri
- Altezza massima installazione: 3 m
- Circuito anticollisione microonde
- Pet Immune selezionabile
- LED OFF interattivo



SPECIFICHE TECNICHE

Alimentazione:	12V +/-30%
Assorbimento Stand-by:	max 70 mA 60 mA
Microonda Strip:	24.1 GHz 8 dBm
Tempo Allarme:	3 sec
Immunità RFI:	0,1/500 MHz 3 V/m
Solid state Relay:	100 mA / 24 V
Cover Tamper:	100 mA / 30 V
Temperatura d'esercizio:	-10°C/+55°C
Umidità Ambientale:	95%
MTBF Teorico:	98803 ore
Grado di Protezione:	IP54



© 2019 VULTECH SECURITY. Tutti i diritti sono riservati.
Le caratteristiche sono soggette a cambiamenti senza preavviso.
GIULIANO STORE S.R.L Strada consortile, consorzio IMPRE.CO,
zona ASI, Carinaro (CE) - 81032 - Italia.

A - PLACCA

Copri supporto B

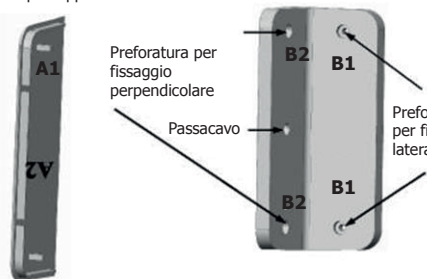

B - SUPPORTO

Il supporto B ha una angolazione di 3° sul lato B1 per rendere l'apertura dell'IR parallela al perimetro da proteggere, in modo da poter installare il sensore a ridosso del perimetro stesso

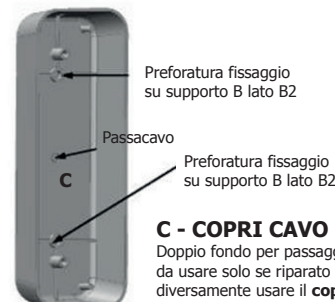

C - COPRI CAVO

Doppio fondo per passaggio cavo, da usare solo se riparato dalla pioggia, diversamente usare il **copri cavo F**



D - FONDO

Alloggiamento circuito

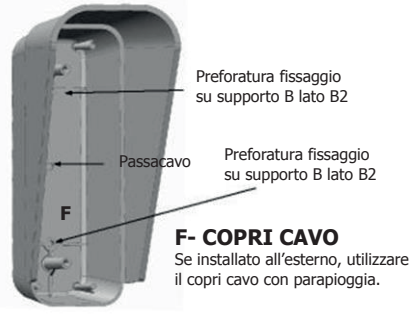
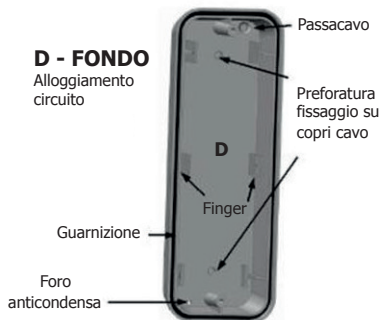

F - COPRI CAVO

Se installato all'esterno, utilizzare il copri cavo con parapigioggia.

Guida all'installazione

Altezza massima di installazione: 2.50 m (copertura di rivelazione di 12 x 2.7 m). La portata di rivelazione diminuisce proporzionalmente al variare dell'altezza.

Installare il sensore in modo che non ci siano nelle sue vicinanze oggetti in movimento o che potrebbero muoversi con il vento (ad esempio: alberi, piante).

Se montato in un luogo riparato dalla pioggia si può utilizzare il doppio fondo C, diversamente utilizzare il doppiofondo F con parapigioggia.

Se è richiesta un'immunità agli animali (PET Immunity), installare il sensore ad un'altezza di 1 metro dal suolo (Paragrafo Installazione Pet).

Il sensore può essere installato direttamente sulla parete da proteggere (Fig.1), su una parete perpendicolare al perimetro da proteggere (Fig.2) o a protezione corridoio (Fig.3).

Il SUPPORTO B presenta una leggera angolazione di 3° in modo da avere il campo di rivelazione all'esterno del perimetro da proteggere (Fig 1 e Fig 2). Interporre il lato B1 tra il sensore e la parete sulla quale verrà installato il rilevatore.

Installazione sulla parete da proteggere

Far scorrere il cavo nel supporto B, fissare il lato B1 sulla parete e chiudere il lato B2 con la placca A



Installazione sulla parete perpendicolare a quella da proteggere

Far scorrere il cavo nel supporto B. Fissare il lato B2 sulla parete perpendicolare e con B1 sul lato del perimetro da proteggere. Chiudere B1 con la placca A.

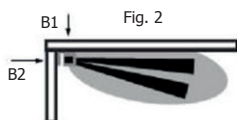

Installazione a corridoio

Affinché non venga ostacolato il raggio dell'azione del rilevatore prima di procedere all'installazione in modalità corridoio, fare riferimento al diagramma "Vista dall'alto". Far scorrere il cavo nel copri cavo C o F e prima di fissarlo sulla parete con i tasselli e le due viti grandi.

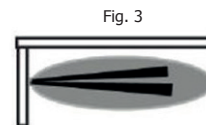

Fissare il supporto B (se richiesto) come descritto, usando i due tasselli e le due viti grandi. Far scorrere il cavo nel copri cavo C o F e fissarlo con due viti piccole fornite sul supporto B. Far passare il cavo nel Fondo D e fissarlo con le viti sul fondo del copri cavo (C o F). Attestare il cavo sulla morsettiera e dare alimentazione. Il sensore si porterà in modalità self test per due minuti (LED alternati) al termine dei quali, sarà possibile effettuare le opportune regolazioni.

All'accensione, FGAP-AM DT si porterà nella modalità LED ON per 40 minuti indipendentemente dal settaggio.

Vista dall'alto installazione a corridoio

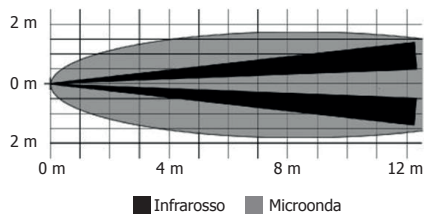

Vista dall'alto con supporto B

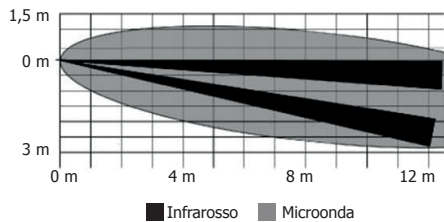

Vista laterale

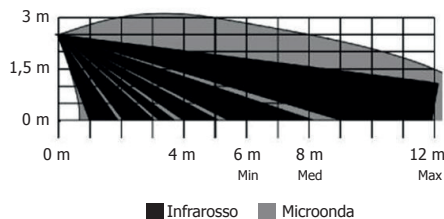

Installazione PET

Per scongiurare falsi allarmi causati dalla presenza di animali domestici vaganti nell'area di rilevazione del sensore, installare quest'ultimo ad un'altezza di 1 m dal suolo e settare il Dip Switch n.2 sulla posizione PET (pos. ON).

Il sensore comunicherà alla centrale la rilevazione solo se verrà attraversato anche il fascio PET. In tale modalità, la portata di rilevazione del sensore verrà ridotta a 6 metri. Si raccomanda di non abilitare la funzione MASK quando è abilitata la funzione PET Immune.

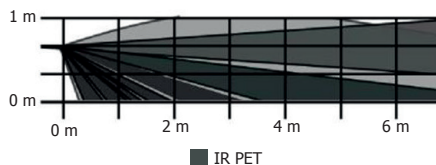

Collegamento su morsettiera

TEOL	Uscita NC Triplo Bilanciamento
MASK	Uscita antimask contatto normalmente chiuso
DEOL	Uscita NC Doppio Bilanciamento
ALLARM	Uscita allarme normalmente chiuso, in allarme si ha contatto aperto
EOL	Uscita comune per bilanciamento EOL.
TAMPER	Contatto normalmente chiuso.
SET	Ingresso stato impianto con un positivo +12V riconosce impianto disinserito.
+12V -	Ingresso alimentazione.

Per regolare la portata dell'IR, far slittare il circuito all'interno del suo alloggiamento, in base alla seguente descrizione:

- Max:** 12 m (Verso l'alto)
- Med:** 8 m (Al centro)
- Min:** 6 m (Verso il basso)

Max / Med / Min
Regolazione portata IR

TEST calibrazione

Per effettuare il test della corretta calibrazione del sensore, procedere come di seguito:

DIP Switch n. 1 OFF (Antimask disabilitato)
DIP Switch n. 4 OFF (LED Abilitati)

Regolazione portata microonde

Dopo aver regolato il trimmer sulla posizione Min (portata 4-12 m) portarsi all'estremità dell'area da proteggere e, a LED spenti, muoversi perpendicolarmente al sensore verificando le rilevazioni delle microonde tramite il LED VERDE. Qualora il sensore non comunichi l'avvenuta rilevazione con l'accensione del LED (di colore verde), agire sul trimmer ruotandolo in senso orario per aumentare la portata di rilevamento in senso orario, ripetere la prova fino ad ottenere la condizione richiesta.

Verifica copertura Infrarosso (IR)

Dopo aver regolato la portata dell'infrarosso, richiudere il frontalino del sensore e a LED spenti, muoversi perpendicolarmente al sensore verificando la rilevazione tramite l'accensione del LED Giallo.

Modalità di rilevazione

DIP Switch n. 2: OFF

L'allarme verrà generato solo se entrambe le tecnologie (PIR+MW) rilevano eventuali intrusioni. Questa impostazione, ridurrà al minimo le condizioni di falsi allarmi.

DIP Switch n. 2: ON (PET Immune)

In presenza di animali domestici vaganti entro l'area di rilevazione del sensore, quest'ultimo dovrà essere posizionato ad 1 m di altezza dal suolo. L'allarme verrà generato solo se verrà attraversato anche il fascio PET.

Bilanciamento delle linee

FGAP-AMDT è corredato di resistenza selezionabile di fine linea per collegamenti con centrali che prevedono il Doppio Bilanciamento (DEOL) o il Triplo Bilanciamento (TEOL).

NB: FGAP-AMDT è configurato di default come contatto NC.

DEOL (Doppio Bilanciamento)

1. Selezionare tramite ponticelli le resistenze Tamper (serie) e Allarme.
2. Collegare le uscite DEOL e EOL all'ingresso zona della centrale.

TEOL (Triplo bilanciamento):

1. Selezionare tramite ponticelli i valori di resistenza Tamper (serie) Allarme e Mask.
2. Ponticellare TEOL.
3. Collegare i morsetti TEOL e EOL all'ingresso zona della centrale.

Collegamento MASK su DEOL:

Se la centrale supporta soltanto il Doppio Bilanciamento e si desidera comunque collegare l'anti mascheramento sulla stessa zona procedere come segue:

1. Selezionare le resistenze come nella procedura DEOL.
2. Ponticellare il TEOL
3. Collegare le uscite TEOL e EOL all'ingresso centrale.

In caso di mascheramento del sensore, verrà generato l'allarme sabotaggio sulla zona e lampeggeranno contemporaneamente i tre LED del sensore.

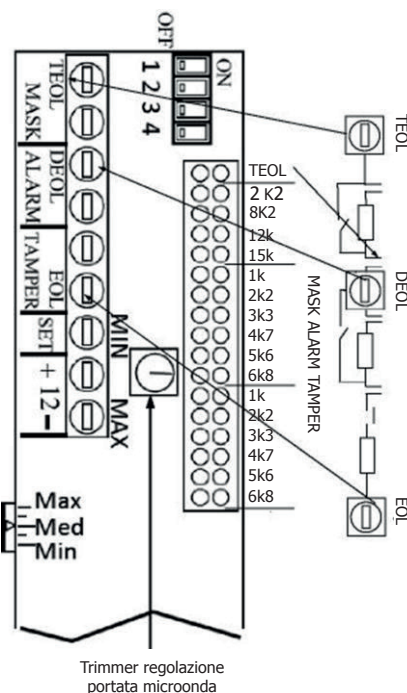

Funzioni

ANTIMASK

Rilevazione mascheramento di Microonda

Se opportunamente configurato, il mascheramento della sezione microonda del rilevatore, genera un allarme che verrà comunicato alla centrale attraverso il morsetto MASK e visualizzato tramite il lampeggio dei LED.

P.S. Tale condizione permarrà fino a quando non verrà rimossa la causa che ha generato l'allarme.

Rilevazione mascheramento di Infrarosso

Se opportunamente configurato, il mascheramento della lente infrarosso del sensore (es.: foglio di carta, cartoncino, vernice spray ecc.), indurrà l'FGAP-AMDT ad effettuare la rilevazione solo in modalità microonda. Rimossa la causa, il rilevatore ritornerà a funzionare in doppia tecnologia.

Abilitazione dell'ANTIMASK

Per abilitare l'anti mascheramento, è sufficiente posizionare il Dip Switch n. 1 sulla posizione ON.

Dopo l'abilitazione di tale funzione, FGAP-AMDT entrerà nella modalità di self test per 60 sec. e, pertanto, si dovrà chiudere il frontalino del sensore ed allontanarsi per permettere l'autocalibrazione del livello di antimask.

Si suggerisce, pertanto, di abilitare l'anti mascheramento solo dopo aver effettuato tutte le opportune impostazioni del sensore.

P.S. Durante la fase di autocalibrazione dell'antimask, non ostacolare il campo di rilevazione del sensore onde compromettere la buona riuscita della stessa.

Impostazione della sensibilità di rilevazione

DIP Switch n.3: OFF (Sensibilità Standard)

Se installato a protezione di varchi chiusi o con ostacoli che impediscono di essere attraversati agevolmente, impostare la sensibilità standard.

DIP Switch n.3: ON (Sensibilità Alta)

Se installato a protezione di varchi aperti facilmente attraversabili, anche di corsa, impostare la sensibilità alta.

P.S.: La portata di rilevazione del sensore è garantita fino a 8 m.

Interpretazione dei colori dei LED:

Giallo: Rilevazione Infrarosso
Rosso: Allarme
Verde: Rilevazione Microonda
G+R+V: Allarme Mascheramento

Memorie allarme

Se collegata la linea SET, al disinserimento dell'impianto, i LED notificheranno il primo evento di allarme verificatosi, secondo lo schema descritto nella tabella "Memorie Allarmi".

La memoria allarme è ritardata di 30 sec per poter essere consultata anche nelle zone temporizzate e si resetterà ad ogni inserimento dell'impianto

VISUALIZZAZIONI IN STATO DI MEMORIA			
Allarme	LED VERDE	LED ROSSO	LED GIALLO
PIR+uW	Spento	Acceso	Spento
uW	Acceso	Spento	Spento
MASK	Lamp	Acceso	Lamp

WALK TEST

Indipendentemente dal settaggio di DIP Switch N. 4 nella posizione ON (LED OFF), ogni qualvolta il sensore riceverà alimentazione, abiliterà i LED per 40 minuti, affinché possa essere effettuato il Walk Test.

CE Clarification

AT	BE	BG	CY	HR
DK	EE	FI	FR	DE
EL	IE	IT	LV	LT
LU	MT	NL	PL	PT
GB	CZ	RO	SK	SI
ES	SE	HU		



Dichiarazione di conformità UE semplificata

Il produttore dichiara che il rilevatore è conforme alla direttive R&TTE 1999/5/CE. Il testo completo della dichiarazione di conformità UE è disponibile sul sito web: www.vultechsecurity.it