

RGAP

SENSORE PIR A TENDA RADIO BIDIREZIONALE

RGAP è un moderno rilevatore di movimento ad infrarossi passivi via radio a tenda con comunicazione **bidirezionale**.

RGAP può essere abbinato alle centrali a bus PROTECTA che includono l'espansione radio opzionale.

L'esclusivo protocollo radio bidirezionale garantisce in ogni condizione la massima sicurezza di comunicazione, in quanto ogni segnale trasmesso viene confermato dalla centrale. La bidirezionalità permette, inoltre, di eseguire controlli e diagnostica mediante l'utilizzo delle tastiere di sistema, di occupare il meno possibile il canale radio e di minimizzare i consumi. RGAP implementa una funzione di energy-saving (APS) per il risparmio della batteria che, se attivata, impedisce al sensore di trasmettere in continuo situazioni di allarme ad ogni passaggio di persone.

CARATTERISTICHE TECNICHE

- Protocollo di comunicazione asincrono di nuova generazione;
- Modulazione GFSK, frequenza 868,35MHz;
- Sofisticato sistema di cifratura della comunicazione;
- Memoria degli eventi trasmessi e non confermati;
- Codice di identificazione univoco a 24 bit;
- Portata radio fino a 500m in spazio libero;
- Portata rivelamento 4-6m o 6-8m;
- Batteria al litio da 3V (CR123A);
- Trasmissione stato batteria;
- Trasmissione di supervisione;
- Segnalazioni luminose con led bicolore;
- Configurabile da remoto;
- Tamper antiapertura e rimozione.

SEGNALI TRASMESSI

RGAP trasmette i seguenti segnali:

SUPERVISIONE: trasmissione periodica programmabile ad indicare la presenza del sensore

ALLARME: trasmissione di allarme dovuta alla rilevazione PIR

BATTERIA BASSA: Ogni trasmissione radio comprende l'indicazione dello stato di carica della batteria. Se la tensione scende sotto la soglia di 2.4V, viene trasmesso il segnale di batteria scarica

SABOTAGGIO: Trasmissione di manomissione, attivata in caso di apertura del coperchio o in caso di rimozione dalla superficie di fissaggio

APPRENDIMENTO DEL CODICE RADIO

Fare riferimento alle istruzioni della centrale e seguire la procedura di apprendimento dei codici ID dei sensori

1. Rimuovere la copertura della vite come in figura 1.
2. Svitare la vite e separare le due sezioni del sensore ribaltando la sezione frontale.
3. Assicurarsi che la centrale sia in modalità di apprendimento.
4. Inserire la batteria rispettando la polarità.
5. Controllare le indicazioni dei LEDs:

Se il LED verde si accende per 3 secondi: la registrazione è andata a buon fine;

Se il LED rosso lampeggia: nessuna risposta dalla centrale e, quindi, dispositivo non è stato registrato.

Ripetere la procedura di apprendimento.

NOTA: Si raccomanda di acquisire il sensore prima di effettuare l'installazione a parete.

FIGURA 1 – APERTURA COPERCHIO



FIGURA 2 - SOSTITUZIONE BATTERIA



FIGURA 3 – TASTI DI PAIRING/TAMPER

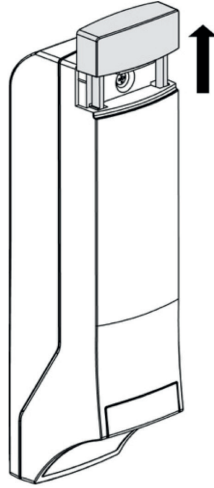

SCelta DEL LUOGO DI MONTAGGIO

Scegliere la posizione più adatta per rivelare la presenza di un intruso (fare riferimento al diagramma di copertura). Si raccomanda di installare il sensore ad un'altezza tra 1.9m e 2.3m.

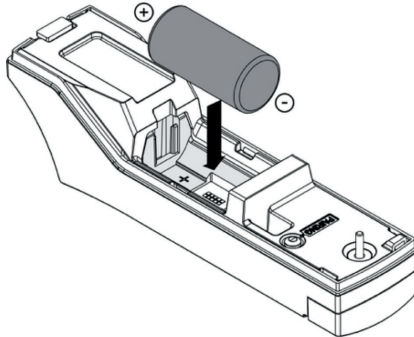
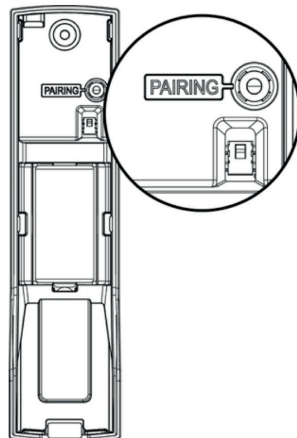
Evitare le seguenti posizioni

- Esposizione diretta alla luce solare
- Sorgenti di calore all'interno dell'area
- Forti correnti d'aria vicino al sensore

NOTA: Per sfruttare al massimo delle sue prestazioni il sensore, si consiglia di installarlo in ambienti con temperatura costante e stabile!

MONTAGGIO

Ci sono due opzioni di montaggio:

Opzione 1: Uso della staffa a 90°.

Opzione 2: Direttamente sul muro usando le viti.

1. In entrambe le opzioni di installazione, il dispositivo deve essere aperto, spostando la copertura della vite come in figura 1, svitando la vite e separando le due sezioni del sensore ribaltando la sezione frontale.

2. Montare il supporto al muro (se richiesto).

3. Assicurarsi che il dispositivo sia stato acquisito dalla centrale.

4. Fissare il retro del dispositivo al supporto o al muro, a seconda dell'opzione scelta.

5. Chiudere la copertura del sensore.

FIGURA 6 – Opzione 1 (Supporto) Passo A



FIGURA 7 – Opzione 1 (Supporto) Passo B



FIGURA 8 – Opzione 2 (su muro) Passo A

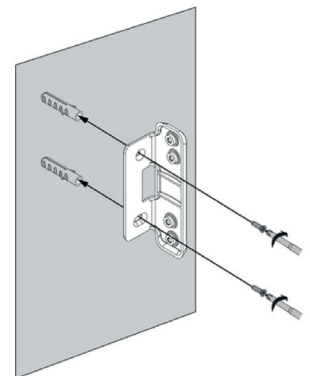

FIGURA 9 – Opzione 2 (su muro) Passo B

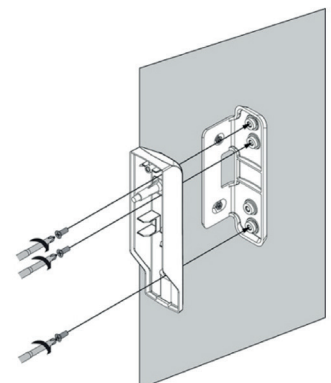

FIGURA 10 –Tutte le opzioni Fase finale

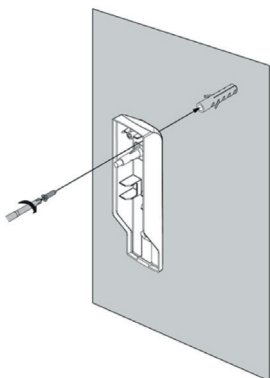

SOSTITUZIONE DELLA BATTERIA

1. Rimuovere la copertura della vite come in figura Figura 1.
2. Con l'ausilio di un cacciavite, svitare la vite separando le due sezioni del sensore ribaltando quella frontale.
3. Estrarre la batteria dal sensore.
4. Inserire la nuova batteria rispettando la polarità indicata come mostrato in Figura 2.
5. Attendere che il led rosso termini di lampeggiare.
6. La sostituzione della batteria, non comporta nuovamente l'apprendimento del codice radio in centrale.
7. Riporre il sensore nel supporto verificando che l'indicazione di tamper aperto scompaia.
8. Serrare le viti e richiudere la copertura del sensore.

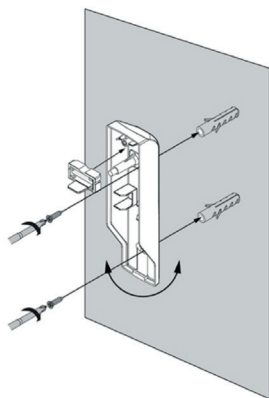
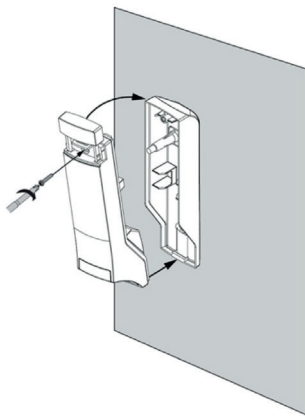
!!! ATTENZIONE !!!

L'utilizzo di batterie di tipo diverso da quello indicato, potrebbe comportare un alto rischio di esplosione Per lo smaltimento delle batterie esauste, seguire le indicazioni su di esse raffigurate

LA BATTERIA DEVE ESSERE DEL TIPO AL LITIO 3V FORMATO 2/3A

- Tipo:**
1. VARTA CR123A
2. GP CR123A

TEST DI TRASMISSIONE ALLARMI

Walking Test:

Il passaggio davanti al sensore, da un lato all'altro, causa la trasmissione di un allarme. Verificare che la centrale mostri la corretta indicazione. Attenzione all'abilitazione della funzione APS che causa una pausa di 2 minuti tra due rivelazioni consecutive.

Sabotaggio:

Per effettuare una trasmissione di manomissione, cambiare lo stato del tamper attaccando e rimuovendo il sensore dal supporto.

FIGURA 11 - DIAGRAMMI

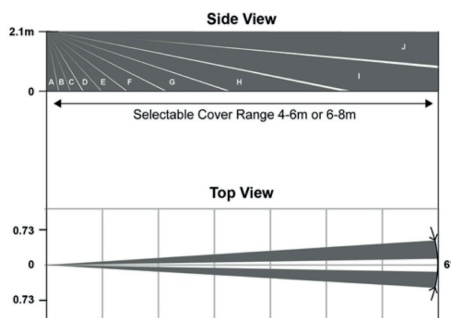

CARATTERISTICHE TECNICHE

Metodo rilevamento	PIR con specchio
Data Protocol	FreeWave2
Tipo di modulazione	GFSK (2 frequenze)
Frequenza	868-869MHz / 916-917MHz
Identificazione	Codice ID univoco - 24 bit
Eventi di trasmissione	Allarme, sabotaggio, supervisione, batteria bassa
Tempo di supervisione	7 min di fabbrica (programmabile da 1 to 30 minuti)
Portata radio	500m in spazio libero
Tipo Batteria	Litio 3V Type: CR123A - Formato: 2/3AA
Vita batteria	Più di 4 anni con APS attiva
Consumi	Standby ~11 µA Receive mode ~24 mA Transmit mode ~45 mA Transmit power ~14dBm
Protezione Tamper	Rimozione coperchio frontale
Temperatura di lavoro	-10°C to +55°C
Dimensioni	120.4mm x 30.7mm x 36.7mm
Peso (con batteria)	120 gr.

NORME GENERALI DI SICUREZZA

Sicurezza delle persone

Leggere e seguire le istruzioni: tutte le istruzioni per la sicurezza e per l'operatività devono essere lette e seguite prima che il prodotto sia messo in funzione. Rispettare tassativamente l'ordine delle istruzioni di installazione e collegamento descritte nel manuale. Conservate le istruzioni per una consultazione futura.

Sicurezza del prodotto

- Non posizionare in prossimità di liquidi oppure in un ambiente ad umidità eccessiva;
- Non lasciare penetrare del liquido o corpi estranei all'interno dell'apparecchiatura;
- Non sottoporre all'esposizione dei raggi solari oppure in prossimità di fonti di calore

Note per lo smaltimento del prodotto valide per la Comunità Europea

Questo prodotto è stato progettato e assemblato con materiali e componenti di alta qualità che possono essere riciclati e riutilizzati. Non smaltire il prodotto come rifiuto solido urbano ma smaltirlo negli appositi centri di raccolta.

E' possibile smaltire il prodotto direttamente dal distributore dietro l'acquisto di uno nuovo, equivalente a quello da smaltire. Abbandonando il prodotto nell'ambiente si potrebbero creare gravi danni all'ambiente stesso. Nel caso il prodotto contenga delle batterie è necessario rimuoverle prima di procedere allo smaltimento.

Queste ultime debbono essere smaltite separatamente in altri contenitori in quanto contenenti sostanze altamente tossiche. Il simbolo rappresentato in figura rappresenta il bidone dei rifiuti urbani ed è tassativamente vietato riporre l'apparecchio in questi contenitori.

L'immissione sul mercato dopo il 1° luglio 2006 di prodotti non conformi al DLgs 151 del 25-07-05 (Direttiva RoHS RAEE) è amministrativamente sanzionato.

CONFORMITÀ DEL PRODOTTO

RGAP è conforme alle seguenti norme:

- Bassa tensione: EN 60950-1:06 +A11:09 +A12:11
- Emissioni: EN 61000-6-3:07
- Immunità: EN 50130-4:95+A1:98+A2:03

Compatibilità elettromagnetica:

- EN 301 489-1 V1.8.1:08
- EN 301 489-3 V1.4.1:02

Spettro a radio frequenza:

- EN 300 220-2 V2.3.1:10

È quindi rispondente ai requisiti essenziali delle direttive 2004/108/CE, 1999/5/CE e 2006/95/CE.

NORME TECNICHE DI PRODOTTO

- EN 50131-1:06 +A1:09
- EN 50131-2-2:08
- EN 50131-5-3:05 +A1:08
- EN 50130-5:98
- Grado di sicurezza 2
- Classe ambientale II

